

Regulamin montażu urządzenia ACTEON

1. Medif sp. z o.o. sp. k. z siedzibą w Warszawie („MEDIF”) oświadcza, że jest autoryzowanym serwisem producenta ACTEON w zakresie urządzeń radiologicznych.
2. Firma MEDIF gwarantuje montaż urządzenia producenta ACTEON przez wykwalifikowany personel, ze wszystkimi niezbędnymi uprawnieniami oraz certyfikatami.
3. Data instalacji umawiana jest z inżynierem serwisu firmy MEDIF z wyprzedzeniem, pomiędzy klientem a przedstawicielem firmy MEDIF.
4. Klient zobowiązuje się do udostępnienia pomieszczenia i zasilania 230V podczas prac instalacyjnych oraz wyłączenia ich z użytkowania na czas montażu urządzenia.
5. Instalacja urządzenia może się przedłużyć z przyczyn niezależnych od firmy MEDIF, na co klient wyraża zgodę.
6. Klient zobowiązuje się na udostępnienie lokalu serwisowi co najmniej 8 godzin na dobę.
7. Klient zobowiązany jest do przekazania przedstawicielowi firmy MEDIF kompletnej dokumentacji zgodnie z dokumentacją wstępną oraz szkicem sytuacyjnym.
8. Na podstawie dokumentacji wstępnej oraz szkicu sytuacyjnego, inżynier serwisu określa odpowiedni sposób mocowania urządzenia oraz informuje klienta o sposobie montażu.
9. Przed rozpoczęciem prac instalacyjnych wszystkie szczegóły są ustalane z klientem i dopiero po ich akceptacji z obydwu stron, ekipa instalacyjna przystępuje do pracy.
10. Pracownik firmy MEDIF ma prawo odmówić instalacji urządzenia w przypadku, gdy: wytyczne montażu ze strony klienta zagrażają bezpieczeństwu lub są niezgodne z zasadami BHP, ściany w gabinecie nie spełniają minimalnych wymogów wytrzymałościowych lub gdy klient nie dostarczy dokumentacji zgodnej z dokumentacją wstępną, prowadzone są prace remontowe w pomieszczeniu, gdzie planowany jest montaż.
11. W przypadku innej konstrukcji ścian, do urządzenia wymagana jest dedykowana podstawa lub inne rozwiązanie technologiczne, zapewniające stabilność montażu urządzenia oraz konieczna jest konsultacja i uzgodnienie z działem serwisu firmy MEDIF.
12. Koszt instalacji innego rozwiązania technologicznego pokrywa klient.
13. Producent urządzenia zaleca dedykowaną linię zasilania. W przypadku podłączenia pod linię zasilania z innymi urządzeniami klient ponosi wyłączną odpowiedzialność za uszkodzenia wynikające z nieprawidłowej pracy sieci energetycznej.
14. Klient odpowiada za rozmieszczenie oraz montaż przewodów. Instalacja okablowania przez firmę MEDIF jest ustalana i wyceniana indywidualnie.
15. Firma MEDIF nie świadczy usług budowlano-wykończeniowych, takich jak malowanie, tynkowanie, kładzenie gładzi, budowanie ścian oraz innych nieokreślonych w niniejszym regulaminie.

16. Instalacja kończy się protokołem odbioru podpisanym przez klienta.
17. Opakowania (pudełka kartonowe) po instalacji urządzenia pozostają własnością Klienta. Na wyraźne życzenie Klienta istnieje możliwość ich utylizacji za pośrednictwem firmy MEDIF. Koszt usługi wyceniany jest indywidualnie.
18. Klient oświadcza, że zapoznał się z powyższym regulaminem i akceptuje go własnoręcznym podpisem.

.....
Podpis i pieczęć Klienta

.....
Podpis przedstawiciela MEDIF

1. Dane klienta / wytyczne

Miejscowość

Ulica

Numer lokalu

Nazwa gabinetu

Osoba kontaktowa

Numer telefonu

Piętro

Winda** TAK / NIE

Długość ramienia [cm]*

41	<input type="checkbox"/>
82,5	<input type="checkbox"/>
110	<input type="checkbox"/>

Rodzaj montażu*

Ściana	<input type="checkbox"/>
Wózek jezdny	<input type="checkbox"/>
Wózek jezdny z parawanem	<input type="checkbox"/>
Rozwiązanie indywidualne	<input type="checkbox"/>

Dokumentacja techniczna*

(posiadana przez klienta)

Projekt budowlany	<input type="checkbox"/>
Projekt osłon stałych	<input type="checkbox"/>

Radiowizjografia*

Zewnętrzna	<input type="checkbox"/>
U-Sense	<input type="checkbox"/>

Przygotowanie okablowania*

Przez serwis	<input type="checkbox"/>
Indywidualnie	<input type="checkbox"/>

Ekspozytor zewnętrzny**

TAK	<input type="checkbox"/>
NIE	<input type="checkbox"/>

* właściwe zaznaczyć **X**

** niewłaściwe skreślić

2. Wymiary

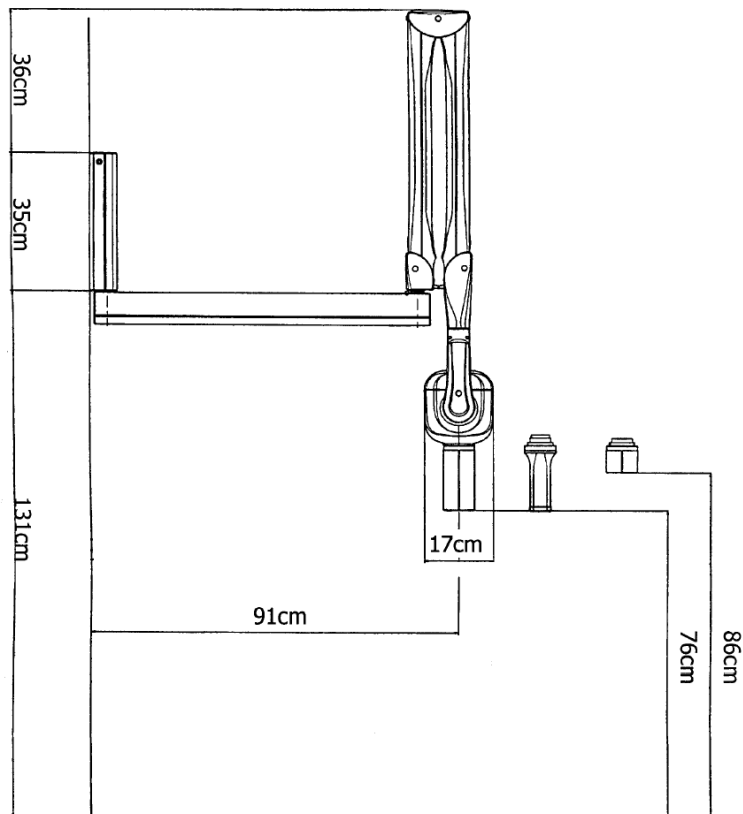

Rysunek 1 – Widok z boku

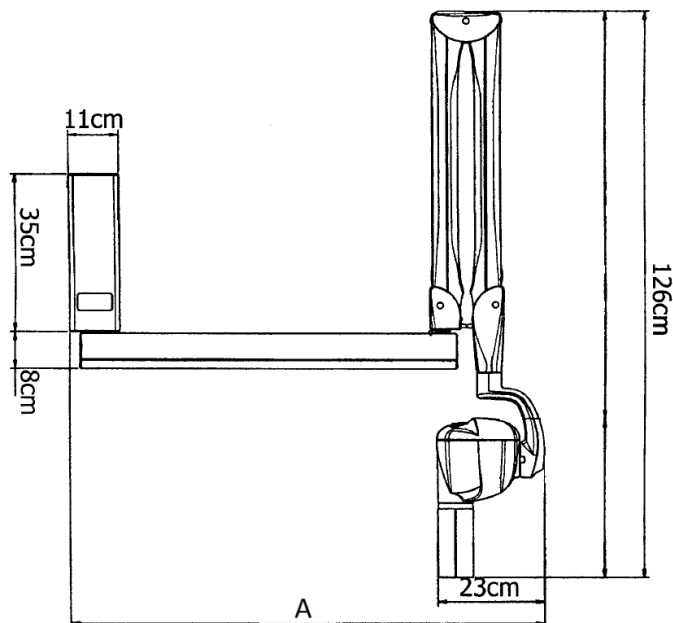

Rysunek 2 – Widok z przodu

Wymiar A	
Ramię 41cm	63cm
Ramię 82,5cm	104cm
Ramię 110cm	132cm

Tabela 1 – Wymiar A w zależności od długości ramienia

3. Wytyczne montażu

a. Przyłącza elektryczne

Zalecane jest indywidualne zabezpieczenie:

- nadprądowe min. B10
- różnicowoprądowe
- przeciwprzepięciowe

Przewód zasilający **3x1,5mm²** lub **3x2,5mm²**

Przyłącze elektryczne powinno zostać wykonane w puszcze podtynkowej. Domyślnie wysokość przyłącza wynosi **140cm**, jednak zalecana jest konsultacja z Inżynierem Serwisu.

Opcjonalnie (wymagana konsultacja z Inżynierem Serwisu):

- przewód ekspozytora zewnętrznego **3x0,75mm²**
- urządzenie może zostać podłączone do najbliższego gniazda elektrycznego (maksymalna odległość od urządzenia **1,5m**) za pomocą przewodu z wtyczką

b. Powierzchnia montażu urządzenia

- Grubość ściany min. 10cm
- Rodzaj materiału ściany: ceramika, beton komórkowy, silikaty, keramzytobeton
- Brak instalacji hydraulicznej, elektrycznej, gazowej w miejscu otworów montażowych

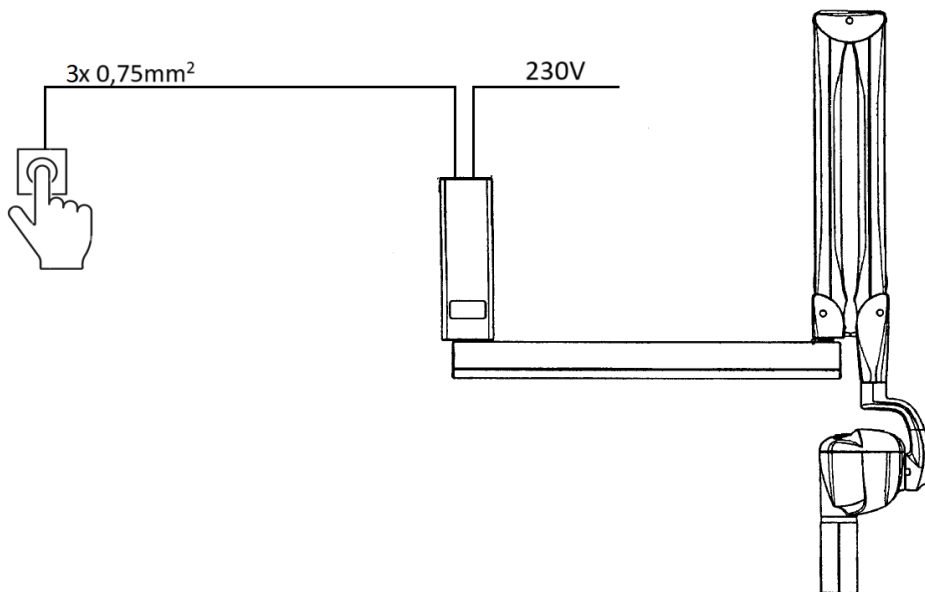

Rysunek 3 - Schemat poglądowy dla wersji z zewnętrznym ekspozytorem

Uwagi:

- Zmiana ustalonego terminu montażu może nastąpić do 7 dni roboczych przed określonym terminem instalacji. W przeciwnym razie serwis MEDIF zastrzega prawo do zmiany terminu montażu oraz naliczenia dodatkowych kosztów wynikających ze zmiany terminu.
- Czas montażu urządzenia może sięgnąć 1 dnia roboczego.
- Do montażu niezbędna jest sprawna instalacja elektryczna oraz zasilanie 230V.
- Wszelkie inne prace, są wyceniane indywidualnie przez serwis firmy MEDIF.
- Po zakończonej instalacji, klient potwierdza odbiór urządzenia i jego sprawność poprzez podpisanie protokołu odbioru.

.....
Podpis klienta

.....
Podpis przedstawiciela MEDIF